

serie MOT

5.000 kg / 7.000 kg

Tractor de Remolcado



- Dispositivo de dirección con control tipo scooter que aumenta la ergonomía y la productividad
- Tecnología CAN bus y elevada protección IP para los componentes principales
- Gestión eficiente de la energía

Dimensiones de la carretilla - MO50T

MO50T/MO70T

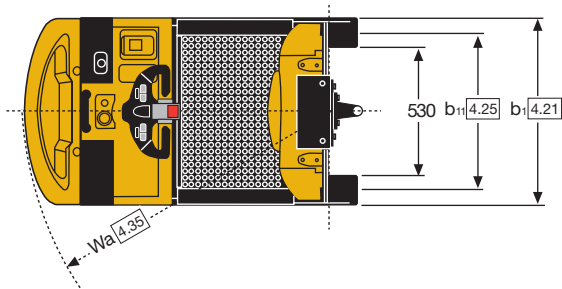

$$Ast = Wa + R + a$$

$$Ast = Wa + \sqrt{(l_6 - x)^2 + (b_{12} / 2)^2} + a$$

$$a = 200 \text{ mm}$$

MO70T

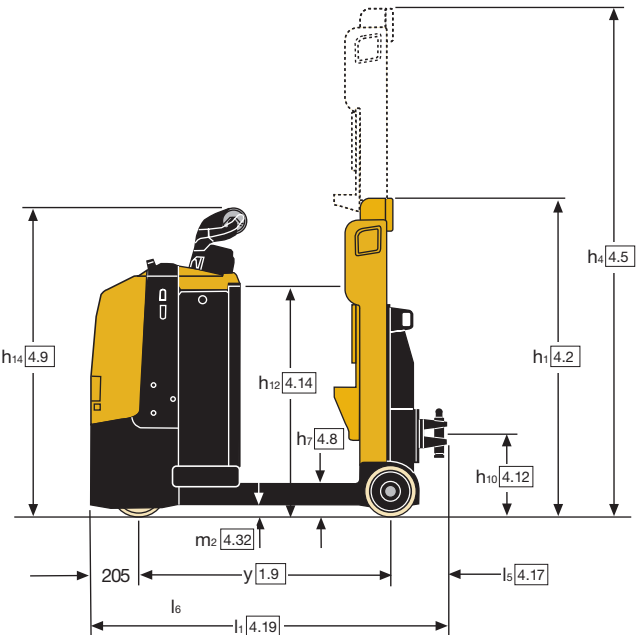

MO50T



Diagrama de rendimientos MO50T



Cómo leer el diagrama

Línea discontinua : La MO50T se mueve sobre terreno nivelado con una carga de 3.000kg. Para ello necesita una potencia de tracción de 965 N y alcanza aproximadamente 8,5 km/h.

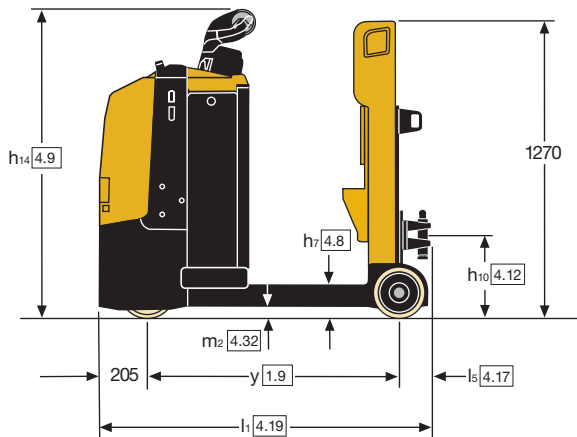
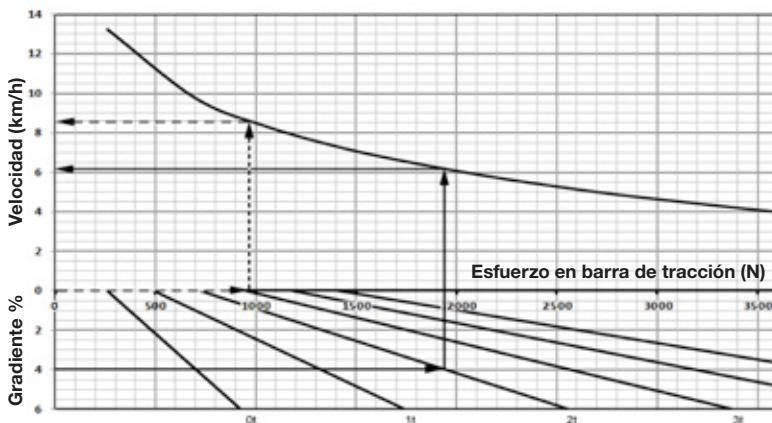
Línea sólida : La MO50T tiene que moverse por una rampa del 4% con una carga de 2.000 kg. Para ello necesita una potencia de tracción de 1930 N y alcanza aproximadamente 6,1 km/h.

Nota: No es posible el funcionamiento continuo de la MO5.0T con más de 1000N.

La utilización del freno de remolques se recomienda para arriba/abajo gradientes de más del 4%.

Diagrama de rendimientos MO70T

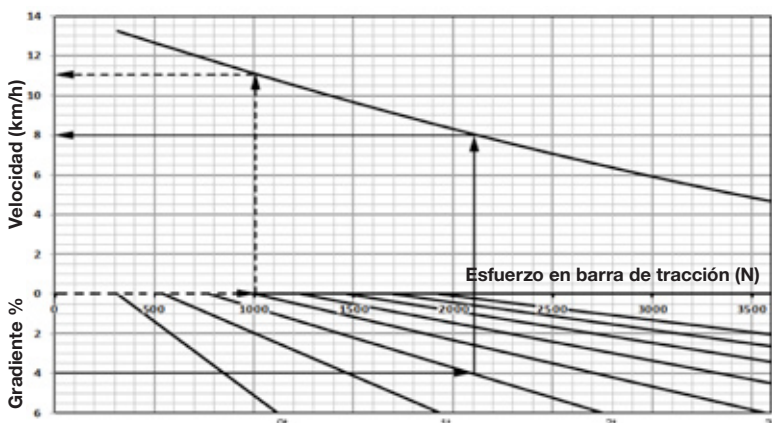

Cómo leer el diagrama

Línea discontinua : La MO70T se mueve sobre terreno nivelado con una carga de 3.000kg. Para ello necesita una potencia de tracción de 1.000 N y alcanza aproximadamente 11 km/h.

Línea sólida : La MO70T tiene que moverse por una rampa del 4% con una carga de 2.000 kg. Para ello necesita una potencia de tracción de 2100 N y alcanza aproximadamente 8 km/h.

Nota: No es posible el funcionamiento continuo de la MO70T con más de 1336 N.

La utilización del freno de remolques se recomienda para arriba/abajo gradientes de más del 4%.

VDI 2198 - Especificaciones generales

Marca distintiva	1.1	Fabricante (abreviatura)		Yale	Yale	Yale	Yale
	1.2	Designación de tipo del fabricante		MO50T	MO50T	MO70T	MO70T
	1.3	Accionamiento: eléctrico (batería o red de suministro), diesel, gasolina, gas combustible		Eléctrico (batería)	Eléctrico (batería)	Eléctrico (batería)	Eléctrico (batería)
	1.4	Tipo de carretillero: manual, a pie, de pie, sentado, recogepedidos		Recogepedidos	Recogepedidos	Recogepedidos	Recogepedidos
	1.5	Capacidad nominal / carga nominal	Q (t)	5.0	5.0	7.0	7.0
	1.7	Esfuerzo en la barra de tracción nominal	F(N)	1000	1000	1336	1336
Peso	1.9	Batalla	y (mm)	1229 ⁽¹⁾	1229 ⁽¹⁾	1229 ⁽¹⁾	1229 ⁽¹⁾
	2.1	Peso de servicio ⁽⁵⁾	kg	1136 ⁽¹⁾	1280 ⁽¹⁾	1236	1380
Ruedas/basidor	2.3	Axle loading, unladen front/rear	kg	699 / 437	665 / 615	694 / 542	660 / 720
	3.1	Ruedas: bandajes de goma, superelásticas, neumáticas, poliuretano		Vulkollan / Poliuretano	Vulkollan / Poliuretano	Topthane / Poliuretano	Topthane / Poliuretano
	3.2	Tamaño de las ruedas, delanteras	ø (mm x mm)	254 x 90	254 x 90	254 x 90	254 x 90
	3.3	Tamaño de las ruedas, traseras	ø (mm x mm)	200 x 100	200 x 100	200 x 100	200 x 100
	3.5	Número ruedas, delanteras/traseras (x= ruedas conducidas)		1 x /2	1 x /2	1 x /2	1 x /2
	3.7	Banda de rodadura, trasera ⁽⁶⁾	b11 (mm)	686	686	686	686
Dimensiones	4.2	Altura, mástil descendido	h1 (mm)	-	1360	-	1360
	4.5	Altura, mástil extendido	h4 (mm)	-	2190	-	2190
	4.8	Altura asiento/ Altura plataforma	h7 (mm)	152	152	152	152
	4.9	Altura barra de tracción en posición de tracción mín/máx.	h14 (mm)	1317	1317	1317	1317
	4.12	Altura acoplamiento	h10 (mm)	365	365	365	365
	4.14	Altura plataforma, elevada	h12 (mm)	-	980	-	980
	4.17	Proyección	l5 (mm)	135	205	135	205
	4.19	Proyección	l1 (mm)	1569 ⁽¹⁾	1639 ⁽¹⁾	1569 ⁽¹⁾	1639 ⁽¹⁾
	4.21	Anchura total	b1/b2 (mm)	796	796	796	796
	4.32	Altura libre sobre el suelo, centro de batalla	m2 (mm)	50	50	50	50
4.35	Radio de giro	Wa (mm)	1434 ⁽¹⁾	1434 ⁽¹⁾	1434 ⁽¹⁾	1434 ⁽¹⁾	
Datos del rendimiento	5.1	Velocidad de desplazamiento, con/sin carga	km/h	7 / 13	7 / 13	8.4 / 13	8.4 / 13
	5.1.1	Velocidad de desplazamiento, con carga/sin carga, marcha atrás	km/h	- / 8	- / 8	- / 8	- / 8
	5.2.2	Velocidad de elevación con carga/sin carga (Cabina)	m/s	-	0.189 / 0.189	-	0.189 / 0.189
	5.3.2	Velocidad de descenso con carga/sin carga (Cabina)	m/s	-	0.162 / 0.162	-	0.162 / 0.162
	5.5	Esfuerzo en la barra de tracción, con carga/sin carga	N	1000	1000	1336	1336
	5.6	Esfuerzo máximo en la barra de tracción, con carga/sin carga	N	3000 ⁽⁷⁾	3000 ⁽⁷⁾	4500	4500
Motor eléctrico	5.8	Trepabilidad máxima, con carga/sin carga	%	3.4 / 20	3.4 / 20	3 / 20	3 / 20
	5.10	Freno de servicio		Electromagnético	Electromagnético	Electromagnético	Electromagnético
	6.1	Valor nominal motor de tracción, S2 60 min	kW	2.6	2.6	3	3
	6.2	Valor nominal del motor de elevación en S3 15%	kW	-	2	-	-
	6.3	Batería de conformidad con la norma DIN 43531/35/36 A, B, C, non		no	no	no	no
	6.4	Tensión de batería/capacidad nominal K5	(V)/(Ah)	24 / 620 ⁽¹⁾	24 / 620 ⁽¹⁾	24 / 620 ⁽¹⁾	24 / 620 ⁽¹⁾
	6.5	Peso de la batería ⁽⁵⁾	kg	480	480	480	480
	6.6	Consumo de energía de acuerdo con el ciclo VDI ⁽⁴⁾	kWh/h @ N° de Ciclos	1.82	1.82	2.37	2.37
8.1	Tipo de unidad de tracción		Controlador CA	Controlador CA	Controlador CA	Controlador CA	
10.7	Nivel de presión acústica en el asiento del conductor	dB (A)	< 65	< 67.5	< 65	< 67.5	

⁽¹⁾ Disponible batería 465Ah; con batería 465Ah -145mm, peso de servicio 114 kg

⁽²⁾ Disponible batería 500Ah. Con batería 500Ah peso de servicio -2 kg

⁽³⁾ Se aplica a 2 palets = 2.400 mm

⁽⁴⁾ Los valores obtenidos con 40 ciclos

⁽⁵⁾ Estos valores pueden variar +/-5 %

⁽⁶⁾ Con horquillas "largo" de CHEP e = 223 mm, b11 = 447 mm

⁽⁷⁾ Con la rueda motriz en tophane: 3200N

⁽⁸⁾ Trasferire le larghezze corsia (linee 4.34.1 e 4.34.2) sono basati su VDI standard calcolo come mostrato in figura.

La British Industrial Truck Association consiglia l'aggiunta di 100 mm allo spazio totale necessario alla manovra (dimensione a) come margine aggiuntivo di manovra dietro il carrello.

Per maggiori informazioni, contattare il costruttore.

I prodotti Yale possono subire variazioni senza obbligo di preavviso.

I carrelli elevatori illustrati possono essere allestiti con attrezzature opzionali.

I valori possono variare a seconda delle configurazioni.

serie MOT

Modelos : MO50T, MO70T



Tractor de remolcado

Diseñado para su uso en una amplia gama de aplicaciones de fabricación, en particular para operaciones de alimentación de línea.

Productividad

- El potente motor de tracción de CA de 2.6 kW o 3 kW y alta capacidad térmica, proporciona una gran aceleración, frenado de alto rendimiento y una gran velocidad de desplazamiento, haciendo que estos modelos sean ideales para operaciones de parada y reanudación frecuente de la marcha
- La aceleración, la velocidad de desplazamiento y la velocidad de frenado pueden ser ajustadas por un técnico de servicio con arreglo a las necesidades particulares de la aplicación a través de la consola del carretillero
- La dirección eléctrica de manejo sin esfuerzo y la reducción automática de velocidad en los giros aseguran un control excelente y una alta productividad
- El dispositivo anti retroceso en rampas asegura un funcionamiento eficiente.
- La velocidad de desplazamiento máxima de 13 km/h reduce el tiempo de desplazamiento en recorridos largos entre los muelles de carga y las zonas de recogida
- La gran capacidad de la batería hace que estos modelos sean perfectos para operaciones de turnos dobles, reduciendo al mismo tiempo la frecuencia de carga de la batería. Se dispone de extracción vertical o lateral de la batería.

Ergonomía

- El control tipo scooter con dirección eléctrica reduce el movimiento necesario del brazo para cambiar de sentido de marcha. Esto permite que el carretillero se mantenga siempre dentro de la huella de la carretilla para su protección, así como reducir

la fatiga del carretillero y aumentar la productividad

- Un sensor de personal, que cubre la totalidad del piso de la plataforma, detecta si el carretillero está a bordo. Todo esto, junto con el alto respaldo de tacto suave, permite al carretillero encontrar la posición de trabajo más confortable
- La espaciosa plataforma suspendida proporciona un mayor confort al carretillero y permite pasar con mayor facilidad a través de ella
- Los botones de marcha adelante y marcha atrás de baja velocidad (función de marcha libre por inercia) están situados en el respaldo.

Coste de propiedad

- Los valores de rendimiento ajustables permiten adaptar la carretilla a las necesidades de la aplicación, reduciendo el consumo de energía
- El frenado regenerativo reduce el uso del freno de servicio y disipa calor del motor de tracción aumentando la vida de servicio de componentes clave
- Los motores y controladores se protegen contra posibles daños y restos, reduciendo los costes de servicio y reparación.

Seguridad de funcionamiento

- El bastidor de sólida construcción y los componentes de grado industrial aseguran la fiabilidad y durabilidad a largo plazo
- Una robusta envoltura alrededor de la placa parachoques protege la carretilla contra impactos y daños y minimiza los costes de reparación
- La electrónica de la carretilla - incluyendo el motor de tracción de CA cerrado, el controlador combi sellado (con clasificación IP65), los conectores eléctricos sellados y los sensores e interruptores de efecto Hall - está protegida toda ella contra posibles daños y garantiza una fiabilidad excelente, la máxima productividad y

unos menores costes de servicio

- La menor complejidad del cableado es el resultado del sistema de comunicaciones CANbus, que también proporciona un fácil acceso a los componentes y proporciona una fiabilidad de primera clase.

Facilidad de servicio

- El sistema CANbus y los diagnósticos se pueden controlar y monitorizar a través de la consola o a través del punto único de conexión. Los códigos de fallo se pueden visualizar en la consola para facilitar la identificación para las tareas de servicio correspondientes.
- Un capó de una sola pieza proporciona un fácil acceso a los componentes clave
- Acceso completo a todos los componentes principales de la carretilla, incluyendo el motor, mediante la retirada de la tapa del motor, que se sujeta por medio de dos tornillos que se retiran con facilidad
- El motor de tracción de CA de bajo nivel de mantenimiento con protección térmica incorporada está totalmente cerrado para su protección contra posibles daños y restos, minimizando el tiempo de inactividad por razones de servicio.

Las opciones disponibles incluyen las siguientes:

- Extracción lateral de la batería
- Parachoques a nivel del suelo (parachoques de caucho)
- Parachoques montado a media altura (defensa integral delantera)
- Barra de apoyo universal en el compartimento del motor
- Varios tipos de ganchos
- Diferentes componentes de la rueda de tracción, diferentes alturas de elevación de la plataforma y diferentes compartimentos de almacenamiento.

HYSTER-YALE UK LIMITED realizando su actividad como **Yale Europe Materials Handling**
Centennial House,
Frimley Business Park,
Frimley, Surrey GU16 7SG, Reino Unido.

Tel: +44 (0) 1276 538500 Fax: +44 (0) 1276 538559

www.yale-forklifts.eu



Nº de Pieza de la Publicación 220990230 Rev.02 Impreso en Holanda (0918HG) ES.

Seguridad: Esta carretilla satisface las normas vigentes de la UE. Las especificaciones están sujetas a cambios sin previo aviso.

Yale, VERACITOR y son marcas comerciales registradas. "PEOPLE, PRODUCTS, PRODUCTIVITY" (Personas, productos, productividad), PREMIER, Hi-Vis, y CSS son marcas comerciales en Estados Unidos y en algunas otras jurisdicciones. MATERIALS HANDLING CENTRAL y MATERIAL HANDLING CENTRAL son Marcas de Servicio en Estados Unidos y en otras jurisdicciones. es un Copyright Registrado. © Yale Europe Materials Handling 2018. Quedan reservados todos los derechos. Carretilla mostrada con equipamiento opcional. País de registro: Inglaterra y Gales. Número de registro de la empresa: 02636775